

Pharma and Track & Trace



Pharma Trace Seal

Pharma Trace Seal

Sistema automatico di etichettatura per la tracciabilità farmaceutica l'applicazione di 2 etichette autoadesive a sigillo sui lembi degli astucci.

Automatic labelling system for the pharmaceutical serialization and the application of 2 tamper-evident labels on the flaps.

- Struttura portante sistema in acciaio verniciato con pannellatura in acciaio inox e satinatura tipo Scotch Brite®, con piedini di supporto antivibranti e regolabili.
- Nastro di ingresso per il condizionamento dei prodotti in arrivo dalla linea.
- Dispositivo di cadenzamento e inserimento dei prodotti a doppia motorizzazione, con microregolazioni e scale millimetriche.
- Doppio nastro accoppiato di trasporto a cinghia dentata con spintori a trasporto positivo, regolazione trasversale e motorizzazione sincrona retro-azionata.
- Due etichettatrici automatiche con terminale di distribuzione dedicato per l'applicazione delle etichette di sigillo, microregolazioni verticali e orizzontali, applicatore a rullo oscillante.
- Gruppo encoder.
- Dispositivo stabilizzatore prodotto in fase di etichettatura sigilli con microregolazioni e relativo nonio.
- Gruppo piega etichetta.
- Controllo di avvenuta etichettatura sigilli a due barriere (controllo eseguito con etichetta a bandiera prima della piega) con relative regolazioni.

- Predisposizione elettrica e supporti meccanici con microregolazioni per gruppo da stampa thermal ink-jet .
- Predisposizione elettrica e supporti meccanici per sistema di visione e controllo .
- Dispositivo espulsore dei prodotti a getto d'aria con cassetto scarti a chiave, controllo avvenuto scarto.
- Quadro di controllo in acciaio inox Scotch Brite® con tecnologia a PLC Siemens, driver motori con comunicazione bus tipo CANopen.
- Pannello operatore HMI LCD TFT.
- Circuito pneumatico con gruppo filtro aria, regolatore di pressione, elettrovalvola di scarto, scarico rapido e pressostato controllo pressione.
- Software sistema di tipo failsafe per la diagnosi costante delle periferiche secondo le specifiche del settore farmaceutico.
- Colonnina luminosa a 3 colori per la segnalazione degli stati di marcia, allarme, preallarme, completa di cicalino.
- Protezione antinfortunistica totale in policarbonato.

OPTIONAL

- Gruppo stampa thermal ink-jet.
- Sistema di visione, controllo e tracciabilità.
- Funzione energy-saving per l'arresto del sistema in caso di inattività.
- Massimo carico in uscita.
- Fotostop a ultrasuoni per etichette trasparenti.

- Varnished steel main structure with stainless steel panel Scotch Brite®, satinized, with anti-vibration feet adjustable in height.
- Infeed conveyor to handle the products coming from the line.
- Spacing and feeding device with double motorization, microregulations and rulers.
- Couple of conveyors with toothed belts and positive pushers, adjustable in width and synchronous motorization with feedback.
- Two labelling heads with dispensing terminal customized to handle the tamper-evident labels, horizontal and vertical micro regulations, swinging roll applicator.
- Encoder assy.
- Stabilizing device on the tamper evident labelling station with micro regulations and nonius.
- Folding devices assy.
- Tamper-evident labelling control by two barriers (check label presence folding) with position adjustments.
- Electrical and mechanical predisposition with micro

regulations for thermal ink jet print unit.

- Electrical and mechanical predisposition for vision system.
- Air product rejection device with lockable bin, rejecting control.
- Stainless steel control board Scotch Brite® satinized with Siemens PLC, motor drivers with CANopen communication bus.
- TFT LCD HMI operator panel.
- Pneumatics with air filter, pressure regulator, air rejecting switch, fast air rejecting and pressure switch.
- Failsafe software to control the peripherals according to the pharmaceutical requirements.
- Light tower at 3 colours (run, alarm, warning) with buzzer.
- Polycarbonate total safety guard.

OPTIONAL

- Thermal ink-jet print unit.
- Vision, control, Track & Trace system.
- Energy-saving function to put the system in stand-by in case of inactivity.
- Maximum loading output signal.
- Ultrasound photo stop for transparent labels.



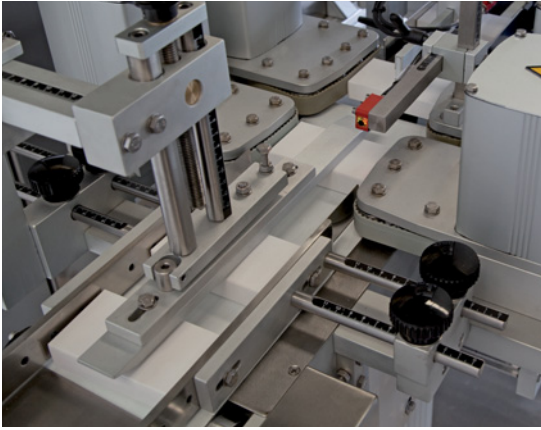

Nastro di ingresso per il condizionamento dei prodotti

Infeed conveyor to handle the products

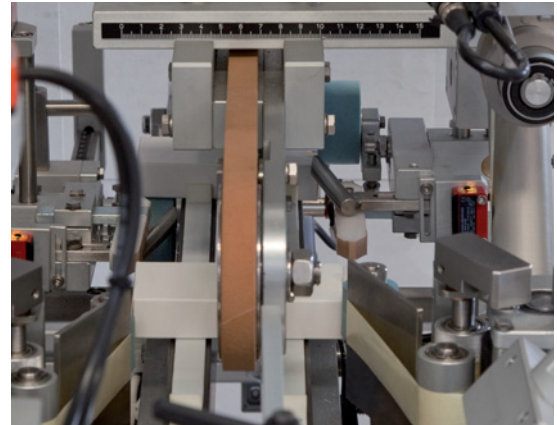

Dispositivi di piega e fine applicazione

Folding and finishing devices



Doppio nastro di trasporto a cinghia dentata con spintori a trasporto positivo

Couple of parallel toothed belts conveyor with positive pushers

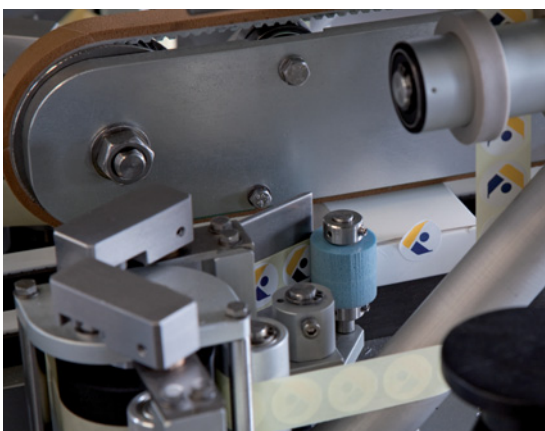

Dispositivo stabilizzatore prodotto in fase di etichettatura sigilli

Device to stabilize the products during the tamper-evident labelling phase



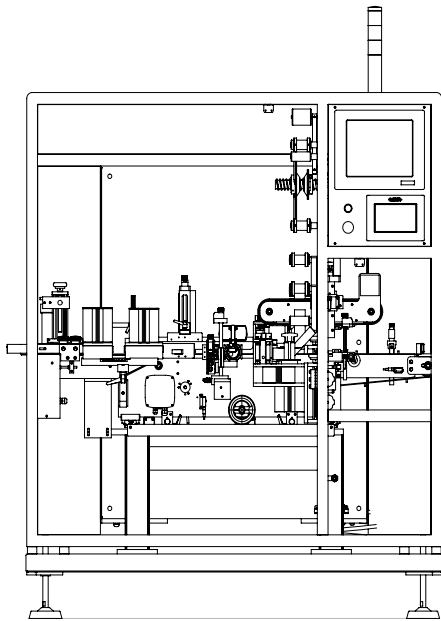

Pharma Trace Seal

Caratteristiche Tecniche > Technical Specifications

Velocità di produzione Production speed	≤ 18.000 pz/h pcs/h*
Dim. macchina lung. x larg. x h Machine size length - width - h	1691 x 1296 x 2083 mm
Alimentazione Power supply	230 V, 50÷60 Hz L-N-PE
Assorbimento Electrical absorption	≤ 2300 W
Aria compressa Compressed air	6 bar
Dim. etichetta sigillo larg. x passo Tamper-evident size label width x step	20 x 15 ÷ 30 x 30 mm

*con prodotto piccolo -
with small products

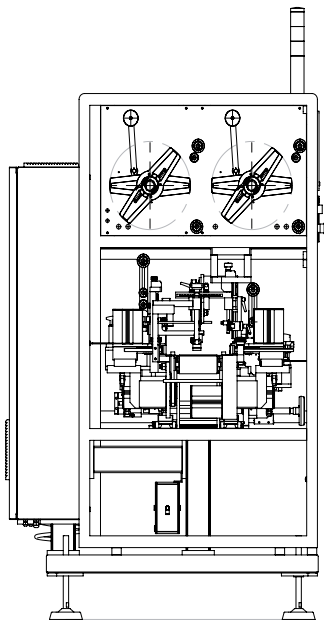

Formato prodotti > Products size

A	Dim.prodotti lunghezza (min.-max) Product size length (min.-max)	35÷120 mm
B	Dim.prodotti larghezza (min.-max) Product size width (min.-max)	65÷220 mm
C	Dim.prodotti altezza (min.-max) Product size h (min.-max)	15÷80 mm

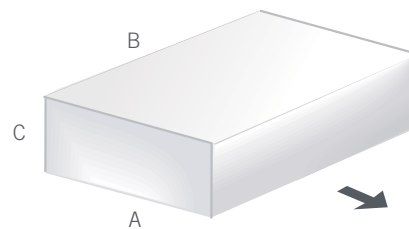

Etipack si riserva di apportare tutte le modifiche che l'evoluzione tecnica renderà necessaria senza obbligo di preavviso. Tutti i diritti di proprietà intellettuale e tecnologica sono riservati.

Etipack reserves the right to modify according to the technical evolution, without notice. All the rights of intellectual and technological ownership are reserved.

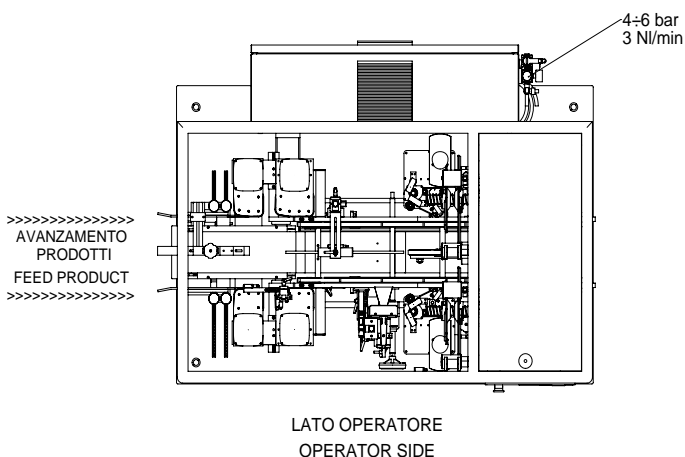

Soluzioni - Solutions

	Funzioni Functions	Prodotto - Product	Applicazione - Application
	›Track & Trace	›Astucci Formed carton boxes	›Pharma Trace Smart
	›Track & Trace ›Etichettatura dall'alto Top labelling	›Astucci Formed carton boxes	›Pharma Trace Top
	›Sigilli Tamper-evident	›Astucci Formed carton boxes	›Pharma Seal
	›Sigilli Tamper-evident ›Etichettatura dall'alto Top labelling	›Astucci Formed carton boxes	›Pharma Seal Top
	›Track & Trace ›Sigilli Tamper-evident	›Astucci Formed carton boxes	›Pharma Trace Seal
	›Track & Trace ›Sigilli Tamper-evident ›Etichettatura dall'alto Top labelling	›Astucci Formed carton boxes	›Pharma 4
	›Track & Trace ›Etichettatura dall'alto Top labelling	›Astuccio steso Flat boxes	›Sistema 9 Pharma System 9 Pharma
	›Etichettatura avvolgente Wrap around labelling	›Flaconi Vials	›Sistema 1 Pharma System 1 Pharma
	›Etichettatura avvolgente Wrap around labelling	›Fiale Ampoules	›Etifiale
	›Track & trace ›Stampa e Applicazione Print And Applying	›Scatole Boxes	›Print & Apply

Rev. del 06.11.2018



Etipack Spa

Cinisello Balsamo (MI)

Tel. 02 660621- Fax 02 6174919

marketing@etipack.it - www.etipack.it